

Katharina Rieschel

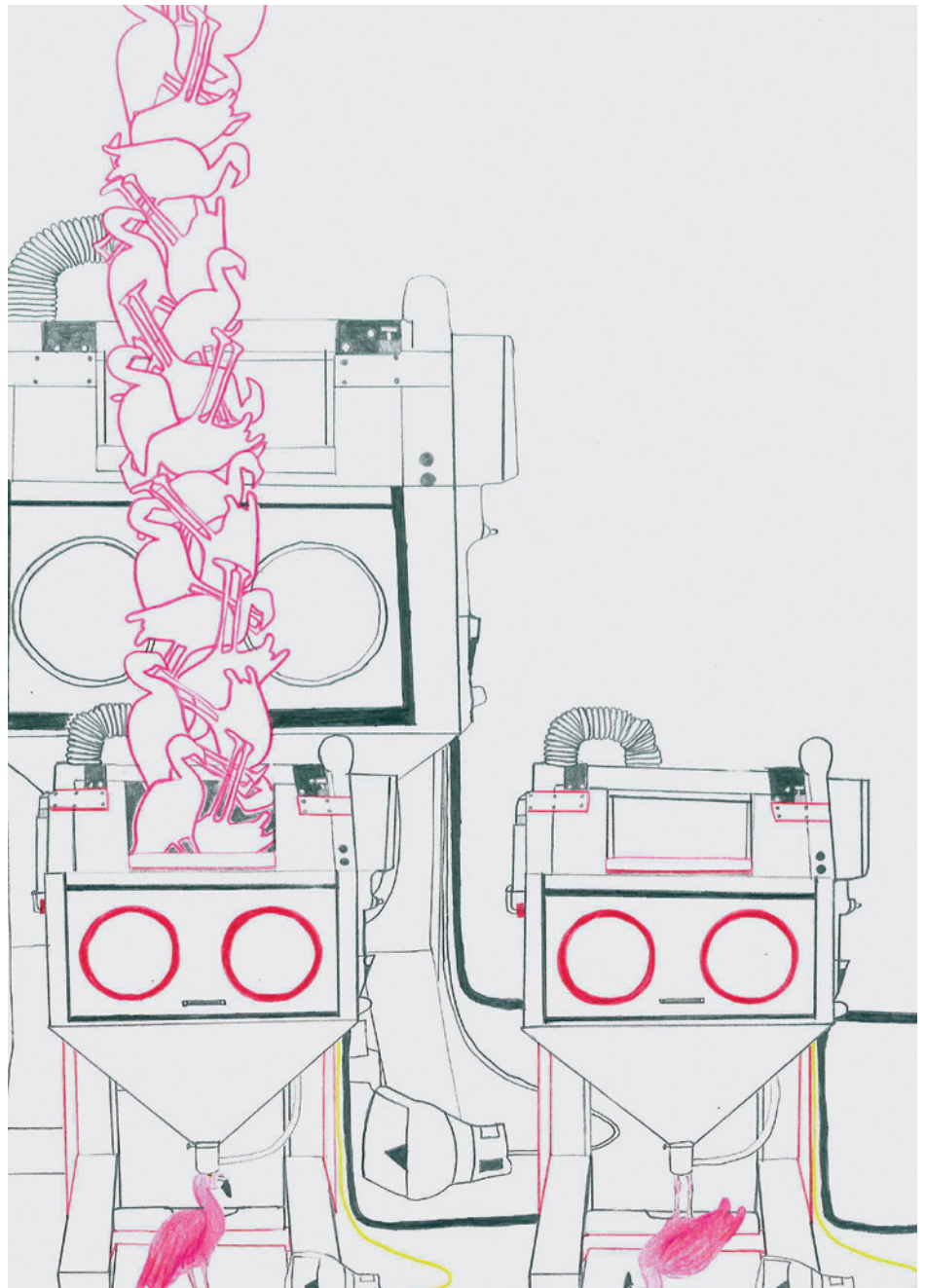

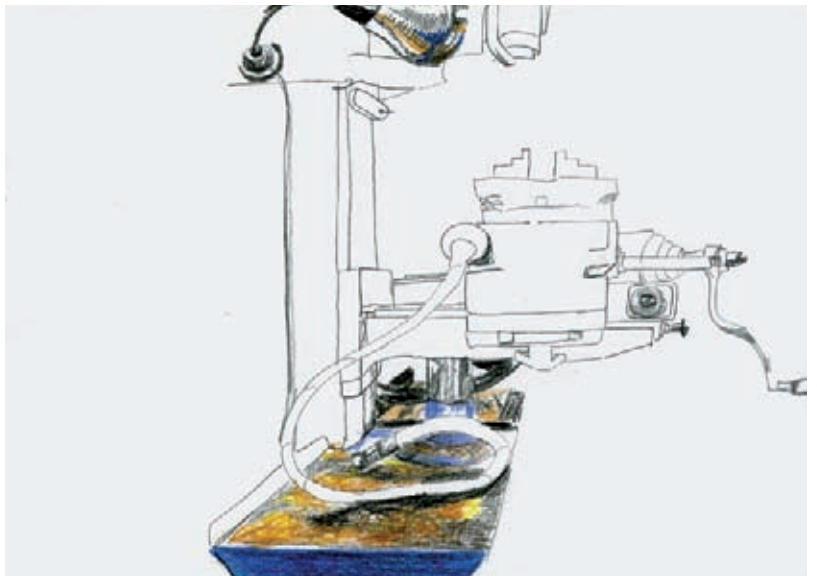

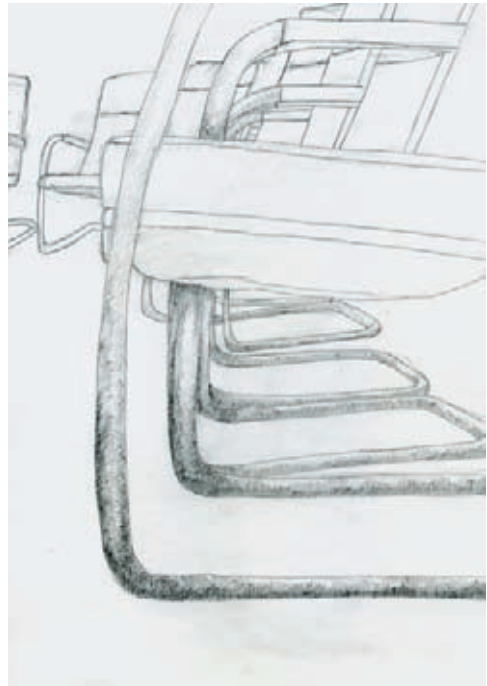

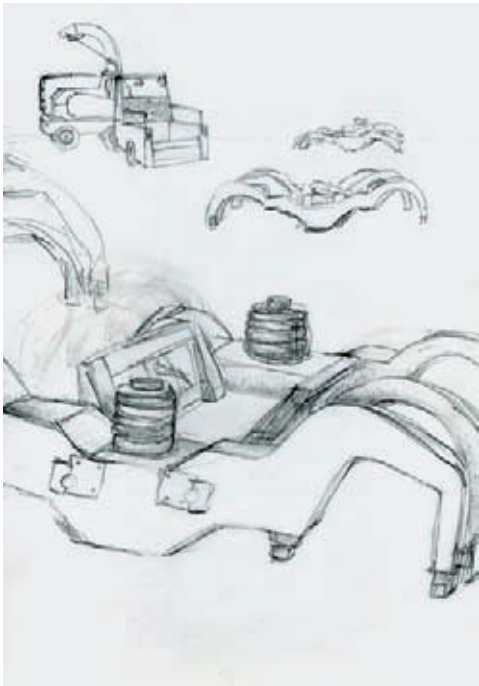
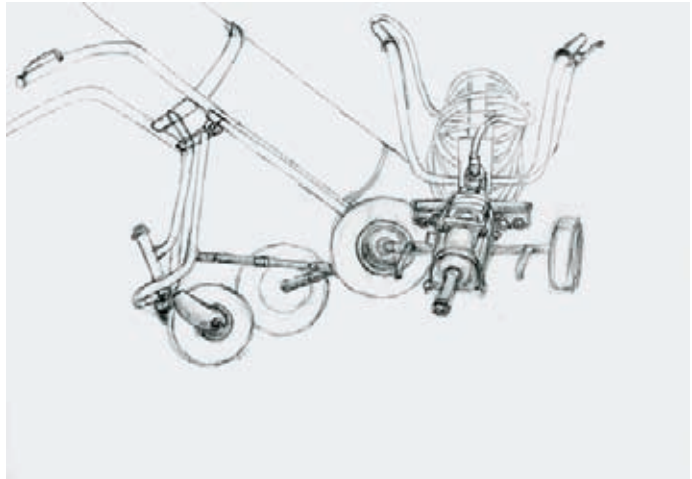



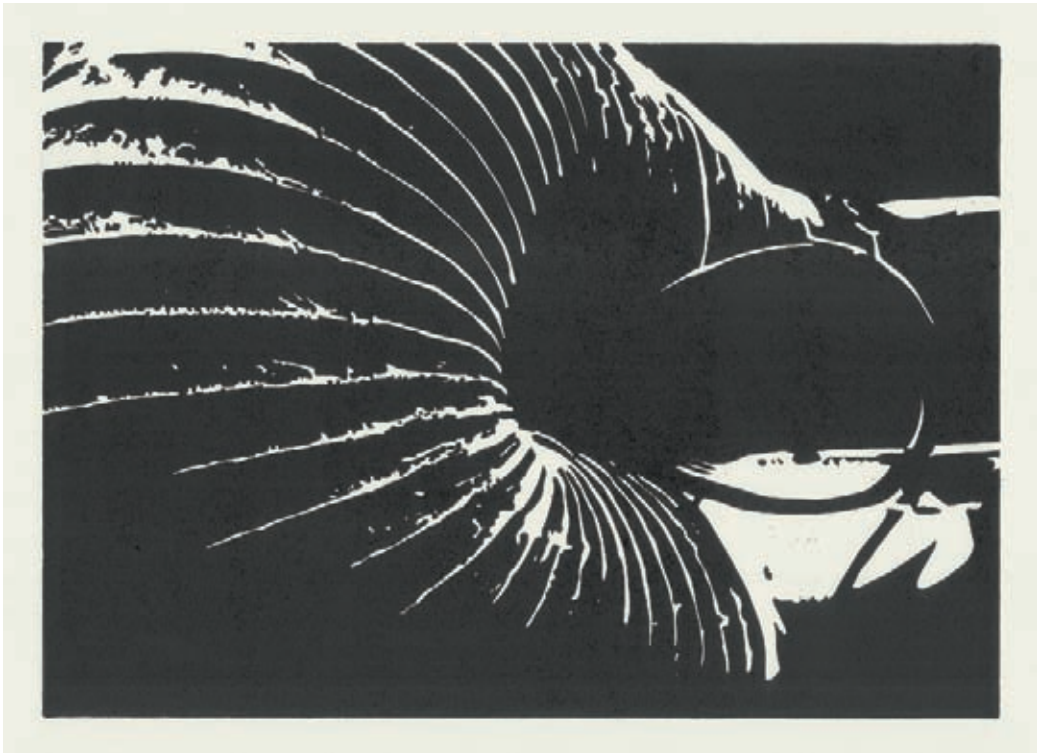
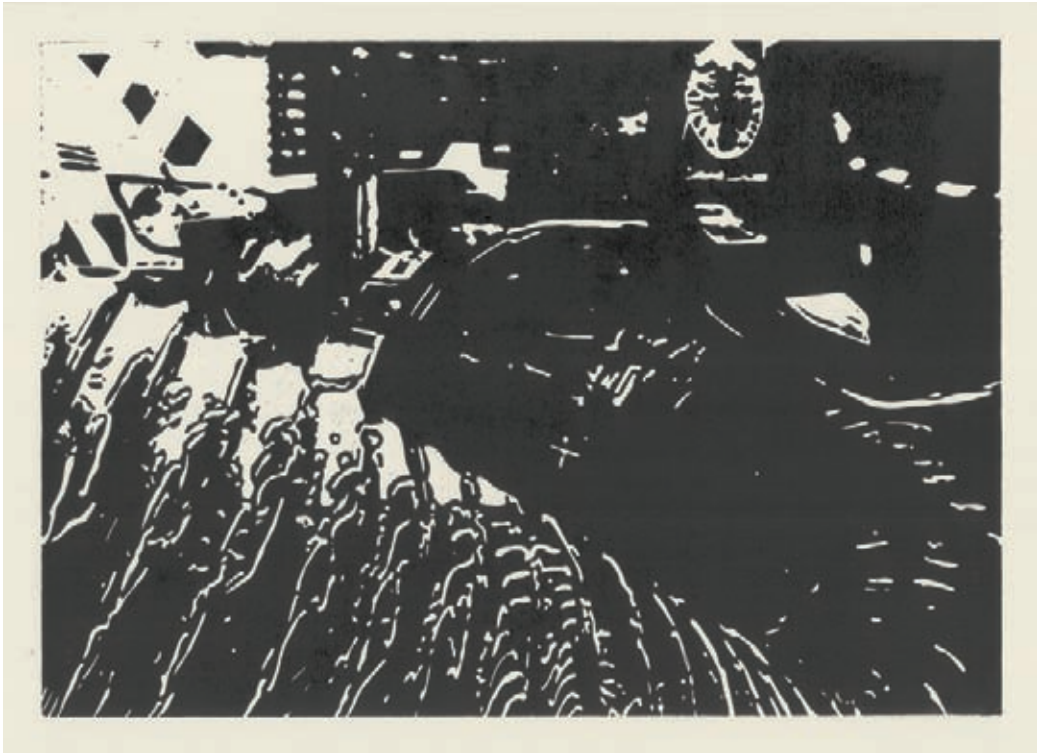

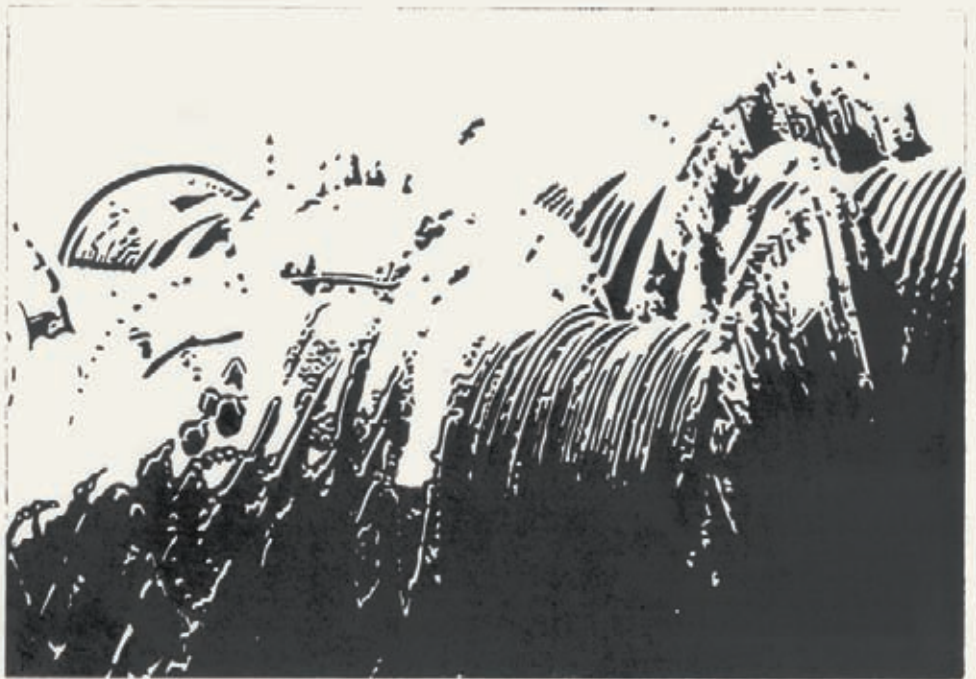
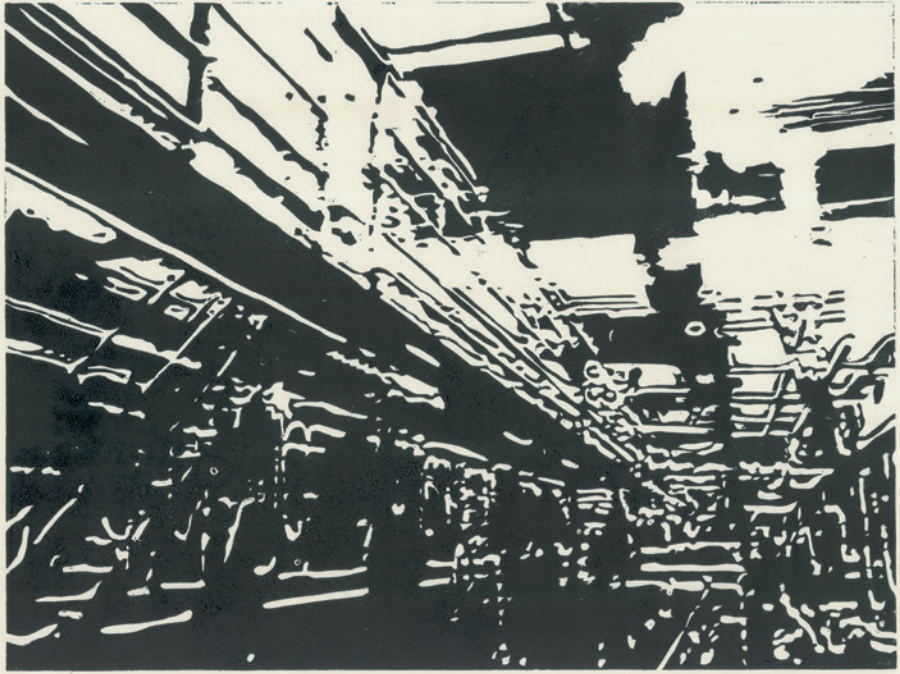

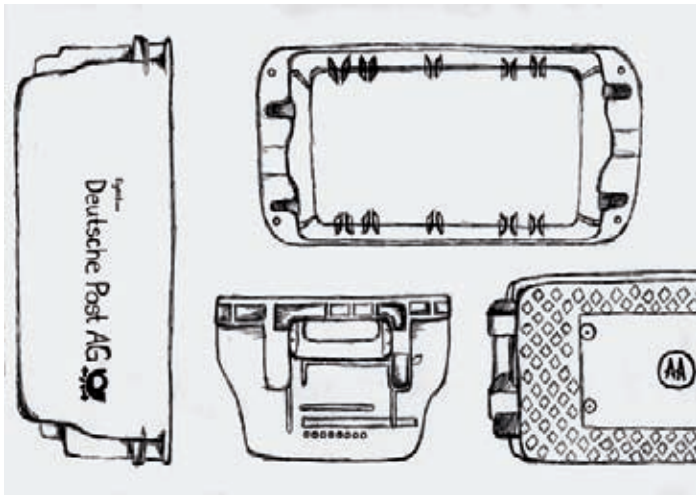

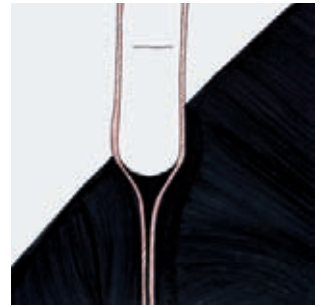
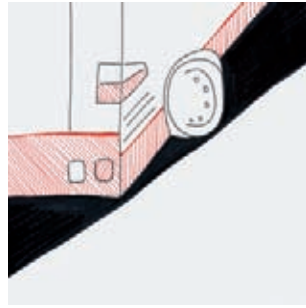
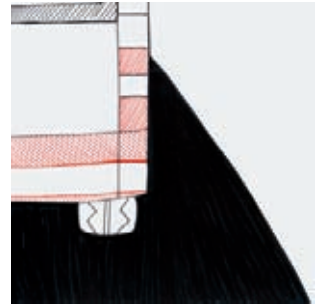



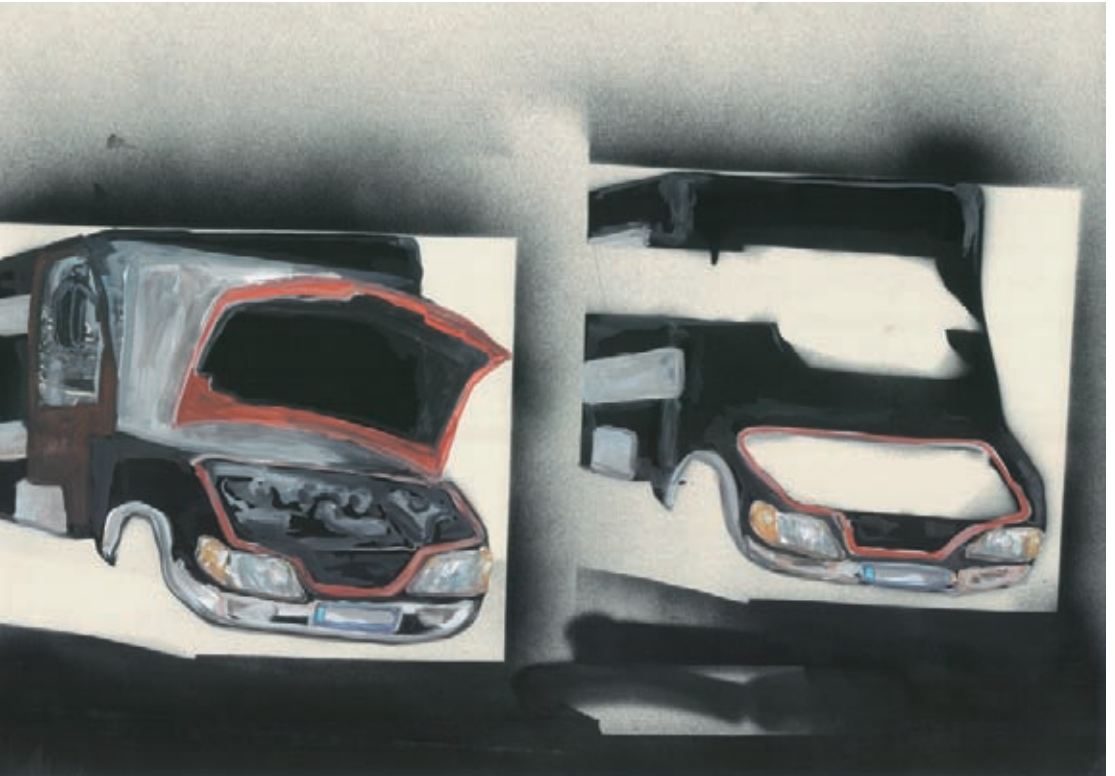
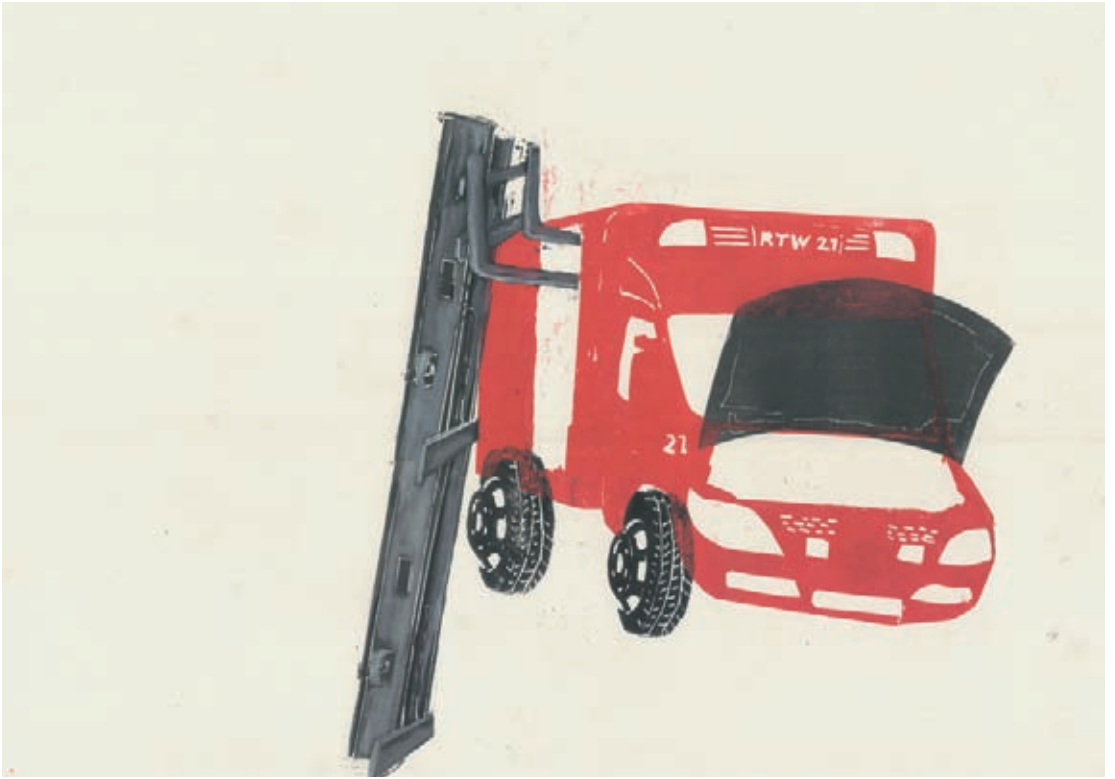







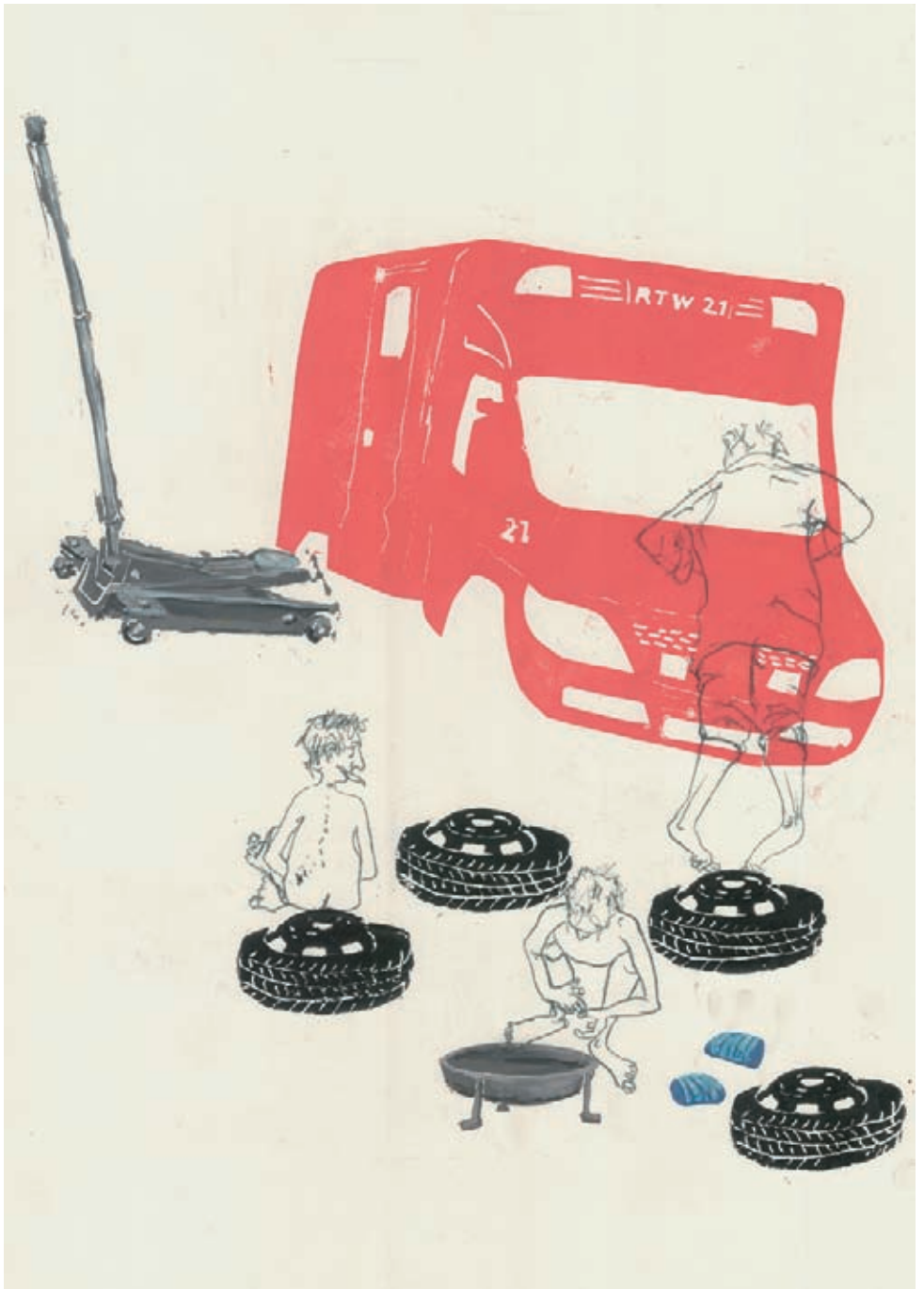



Farina Pilz, Henrike Hammer, Sandra Opitz, Elisabeth Beregow in den Straßenbahnwerkstätten





Alle Arbeiten sind zwischen Oktober 2009 und März 2010 entstanden.

**Elisabeth Beregow** S. **13-16**, Bleistift, 14 x 40 cm; S. **17-19**, Bleistift, 27 x 36 cm, S. **19** unten Bleistift, 21 x 30 cm  
**Franziska Braun** S. **42-43**, Tuschestift, 30 x 42 cm  
**Marian Büsing** S. **71**, Mischtechnik, 15 x 21 cm  
**Britta Dierich** S. **80** oben, Fineliner, 30 x 42 cm  
**Anna Erfling** S. **57, 59**, Mischtechnik, 42 x 30 cm; S. **58**, Mischtechnik, 21 x 30 cm  
**Sabrina Fischbach** S. **81**, Fineliner, 20 x 20 cm  
**Rike Hammer** S. **46-49**, Bleistift/Farbstift, 30 x 21 cm  
**Kimberley Hüls** S. **73-74**, Bleistift/Farbstift/Filzstift, 30 x 21 cm  
**Corinna Ilse** S. **77**, Hochdruck, 100 x 70 cm; S. **78-79**, Hochdruck, 70 x 100 cm  
**Andrea Janezic** S. **31**, Bleistift, 30 x 21 cm  
**Elza Javakhishvili** S. **39, 41**, Bleistift, 21 x 30 cm, S. **40**, Bleistift, 30 x 21 cm  
**Janina Kähne** S. **80** unten, Bleistift, 30 x 42 cm  
**Sarah Keller** S. **68, 70, 69** oben, Mischtechnik, 30 x 21 cm; S. **69** unten, Mischtechnik, 21 x 30 cm  
**Sinje Kollan** S. **76** oben, Bleistift, 21 x 30 cm; unten, Bleistift, 30 x 21 cm  
**Pauline Kostrzewa** S. **30**, Bleistift/Farbstift, 30 x 21 cm, 21 x 30 cm  
**Holger Küper** S. **83**, Mischtechnik, 42 x 60 cm; S. **84-87**, Mischtechnik, 60 x 42 cm  
**Birte Meier** S. **45**, Bleistift/Farbstift, 30 x 42 cm  
**Sandra Opitz** S. **51-55**, Bleistift/Farbstift, 30 x 42 cm  
**Liv Passburg** S. **75**, Bleistift/Farbstift, 21 x 30 cm  
**Farina Pilz** S. **24** oben, Bleistift, 30 x 21 cm; S. **24** unten, **25**, Bleistift, 42 x 30 cm; S. **26-27**, Bleistift, 30 x 42 cm  
**Katharina Rieschel** S. **72**, Fineliner, 20 x 20 cm  
**Petra Riesenbeck** S. **65**, Acryl/Aquarell, 50 x 130 cm; S. **66-67**, Acryl/Aquarell, 60 x 84 cm  
**Yvonne Rüdebusch** S. **33**, Bleistift/Farbstift, 42 x 60 cm; 60 x 42 cm  
**Barbara Schulte** S. **34-35**, Farbstift, 30 x 21 cm  
**Florian Siedlarek** S. **20,23**, Bleistift, 42 x 60 cm; S. **21-22**, Bleistift, 60 x 42 cm  
**Maja Springer** S. **28-29**, Bleistift, 42 x 60 cm  
**Andra Wegner-Kaminski** S. **72**, Mischtechnik, 21 x 30 cm

## **Dortmunder Schriften zur Kunst**

Herausgegeben vom Institut für Kunst und Materielle Kultur an der Technischen Universität  
Dortmund

Klaus-Peter Busse (Hrsg.)

### **Kunstdidaktisches Handeln.**

Dortmunder Schriften zur Kunst  
Studien zur Kunstdidaktik. Band 1  
Norderstedt 2003  
ISBN 3-8334-0052-8

Klaus-Peter Busse

### **Bildumgangsspiele:**

#### **Kunst unterrichten**

Dortmunder Schriften zur Kunst  
Studien zur Kunstdidaktik. Band 2  
Norderstedt 2004  
ISBN 3-8334-0951-7

Klaus-Peter Busse

### **Vom Bild zum Ort:**

#### **Vom Mapping lernen**

Dortmunder Schriften zur Kunst  
Studien zur Kunstdidaktik. Band 3  
Norderstedt 2007  
ISBN 978-3-8334-7031-8 (Paperback)  
ISBN 978-3-8334-7032-5 (Hardcover)

Jürgen Stiller

### **Gegen das blinde Sehen – empirische Rezeptionsforschung im Unterrichtsfach Kunst**

Dortmunder Schriften zur Kunst  
Studien zur Kunstdidaktik. Band 4  
In Vorbereitung

Jürgen Stiller (Hrsg.)

### **Bildräume-Bildungsräume**

#### **Kunstvermittlung und Kommunikation im Museum**

Dortmunder Schriften zur Kunst  
Studien zur Kunstdidaktik. Band 5  
Norderstedt 2007  
ISBN 978-3-8334-7220-6

Klaus-Peter Busse /

Karl-Josef Pazzini (Hrsg.)

### **(Un)Vorhersehbares Lernen:**

#### **Kunst-Kultur-Bild**

Dortmunder Schriften zur Kunst  
Studien zur Kunstdidaktik. Band 6  
Norderstedt 2008  
ISBN 978-3-8334-7718-8

Rudolf Preuss (Hrsg.)

### **Mapping Brackel**

Dortmunder Schriften zur Kunst  
Studien zur Kunstdidaktik. Band 7  
Norderstedt 2008  
ISBN 978-3-8370-4203-0

Ansgar Schnurr

### **Über das Werk von Timm Ulrichs und den künstlerischen Witz als Erkenntnisform**

Dortmunder Schriften zur Kunst  
Studien zur Kunstdidaktik. Band 8  
Norderstedt 2008  
ISBN 978-3-8370-6849-8

Klaus-Peter Busse

### **Bildumgangsspiele einrichten**

Dortmunder Schriften zur Kunst  
Studien zur Kunstdidaktik. Band 9  
Norderstedt 2xxx, in Vorbereitung

Hans Breder / Klaus-Peter Busse (eds.)

### **Intermedia: Enacting the Liminal**

Dortmunder Schriften zur Kunst  
Intermedia-Studien. Band 1  
Norderstedt 2004  
ISBN 3-8334-1541-X

John Hanhardt / Klaus-Peter Busse (eds.)

**Hans Breder:**

**Intermedia and Process**

Mit einem Vorwort von /  
with a foreword by Klaus-Peter Busse  
Dortmunder Schriften zur Kunst  
Intermedia-Studien. Band 2  
Norderstedt 2007  
ISBN 978-3-8334-7078-3

Bernhard Waldenfels

**Findigkeit des Körpers**

Mit einem Beitrag von  
Bettina van Haaren,  
Matthias Kleiner und  
Peter Schubert  
Dortmunder Schriften zur Kunst  
Kataloge und Essays. Band 1  
Norderstedt 2004  
ISBN 3-8334-1542-8

Holger Schnapp

**INTER.VIEW**

Mit einem Beitrag von Jean-Marie Gleize  
Dortmunder Schriften zur Kunst  
Kataloge und Essays. Band 2  
Norderstedt 2007  
ISBN 978-3-8334-7062-2

Bettina van Haaren (Hrsg.)

**Pfandjäger**

Mit Beiträgen von Bettina van Haaren und  
Nils Büttner  
Dortmunder Schriften zur Kunst  
Kataloge und Essays. Band 3  
Norderstedt 2007

Jan Kolata (Hrsg.)

**Friedrichsburg**

Mit Textbeiträgen von Nils Büttner, Christian  
Freudenberger und  
Marnie Westerhoff  
Dortmunder Schriften zur Kunst  
Kataloge und Essays. Band 4  
Dortmund 2008

Benjamin Vogel

**Landschaften erfinden –  
Von der Idee zur Landkarte zum Bild**

Mit Textbeiträgen von  
Klaus-Peter Busse und Nils Büttner  
Dortmunder Schriften zur Kunst  
Kataloge und Essays. Band 5  
Norderstedt 2008  
ISBN 978-3-8370-5491-0

Esther Meier

**Kunstproduktion in den Franziskaner-  
klöstern zu Korbach und Meitersdorf**

Dortmunder Schriften zur Kunst  
Studien zur Kunstgeschichte. Band 1  
Waldeckische Forschung. Band 1  
Norderstedt 2008  
ISBN 978-3-8370-4138-5

Barbara Welzel/Bettina van Haaren (Hg.)

**Doppelt im Visier  
Kunst und Wissenschaft vor Ort in der Im-  
manuel-Kirche in Dortmund-Marten und  
in der Zeche Zollern III/IV in Dortmund  
Bövinghausen**

Dortmunder Schriften zur Kunst  
Kataloge und Essays. Band 6  
Norderstedt 2009  
ISBN 978-3-8370-7877-0

Barbara Welzel (Hg.)

Weltwissen Kunstgeschichte

**Kinder entdecken  
das Mittelalter in Dortmund**

Dortmunder Schriften zur Kunst  
Studien zur Kunstdidaktik. Band 10  
Norderstedt 2009  
ISBN 978-3-8370-1278-1